

■レイアウト

SABRE-20

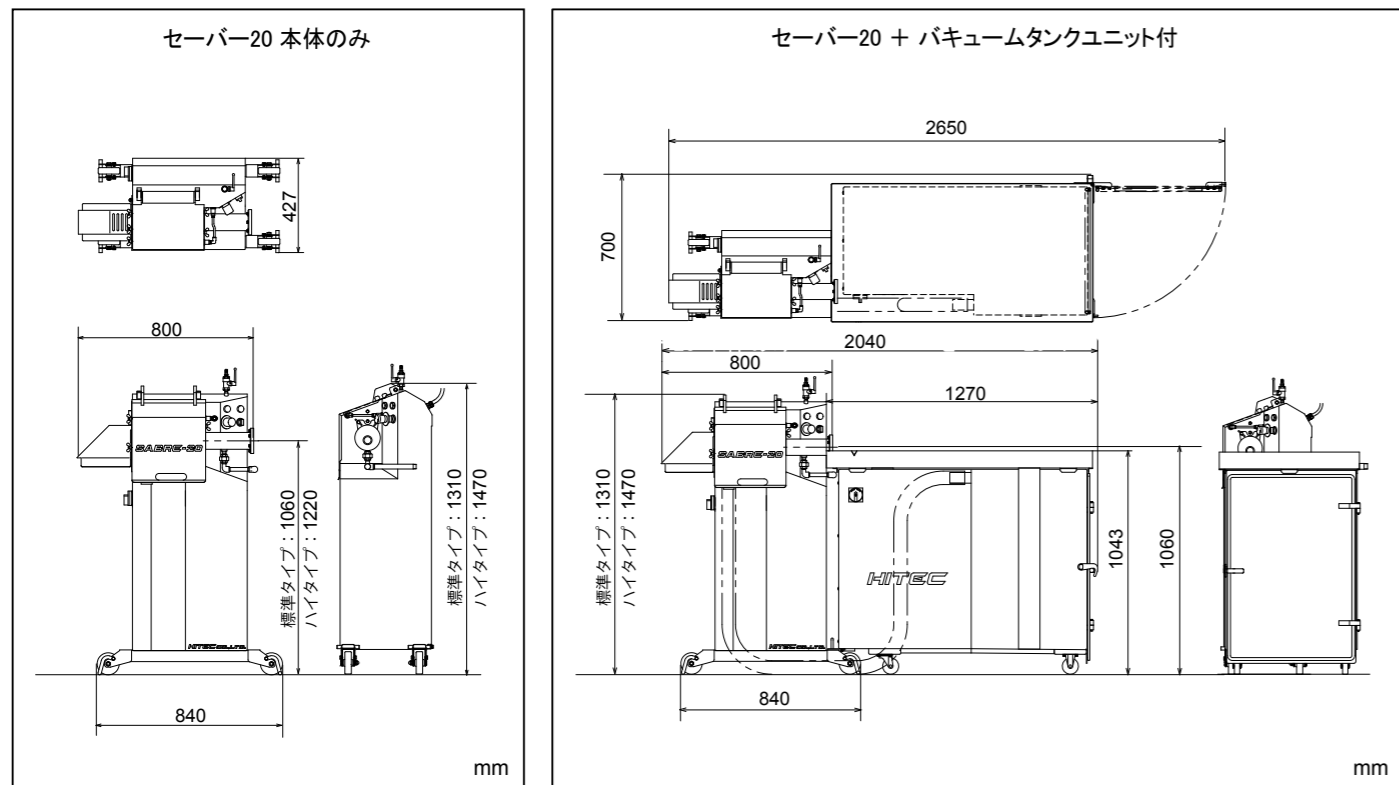

■仕様

	セーバー20 本体のみ	セーバー20 + パキュームタンクユニット付
製品寸法	直径 13 mm ~ 36 mm 長さ 3 ピッチ (28.5 mm) 以上	
ピーリング速度	最高 300 m/分	
ソーセージ投入口高さ	標準タイプ: 1,060 mm ハイタイプ: 1,220 mm	
高さ	標準タイプ: 1,310 mm ハイタイプ: 1,470 mm	
幅	840 mm	2,040 mm (開口時 2,650 mm)
奥行	427 mm	700 mm
重量	約 150 kg	約 420 kg
供給電力	3相 1.55 Kw	3相 5.25 Kw
供給エア	圧力: 75-100 PSI (5.3 - 7.0kgf/cm ²) 消費量: 283 L/min - 425L/min	
供給スチーム	圧力: 30 PSI (2.1kgf/cm ²) 消費量: 0-50kg/h オプション: ソーセージ検出センサー	

※本仕様ならびに装備は予告なく変更する事があります。
※上記の生産量は生産する製品、工場の生産能力、その他の条件により変動します。

Solutions for today, Innovations for tomorrow.

全自動ソーセージピーリングマシン

SABRE-20
セーバー20



HITEC

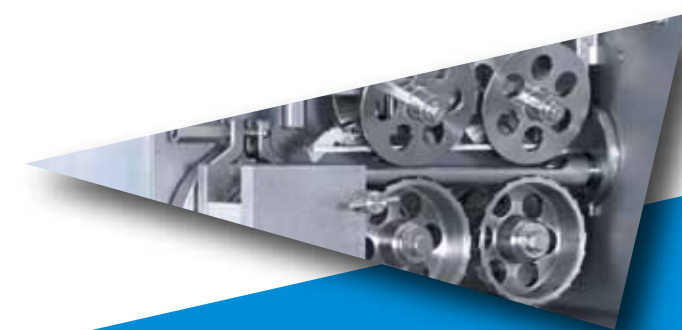

ハイテック株式会社

〒226-0026 神奈川県横浜市緑区長津田町2565-8
TEL 045-983-5000 FAX 045-983-0020
E-mail: eigyo@hitec-jp.com URL: www.hitec-jp.com

HITEC CO.,LTD.

20170622 Ver.7

www.hitec-jp.com

ハイテックの新ピーリングマシン『セーバー20』が ピーリングでお悩みの問題を解決いたします！



SAIBRE-20

全自動ソーセージピーリングマシン
セーバー20

様々なサイズの製品をピーリング可能

13mmから36mmまでのセルロースケーシングをピーリングすることが可能です。製品長は20mm以上を対象としており、カクテルサイズからロングサイズまで様々なサイズの製品にご利用頂けます。



簡単な製品切り替え

サイズの異なる製品への切り替えにおいて、特殊な工具は必要としません。どなたでも簡単に部品交換、機械調整を行える設計となっています。

優れたサニタリー性

キャビネットのデザインは、機械上から水平面を取り除いたことにより、洗浄を簡単に、且つ洗浄後に水を残さない衛生設計を実現しています。

部品洗浄も簡単

製品に触れる部分の部品は全て簡単に脱着可能で、いつでも容易に洗浄が出来、衛生的な状態を保つことが出来ます。



- ▶ **高速ピーリングを実現**
ピーリング速度は、1分間につき最大300m。速度調節機能により製品に適したスピードで稼働出来ます。
- ▶ **より高品質な仕上がりへ**
ナイフによる製品への切れ目は、ほとんどなくなりました。
- ▶ **省スペース**
コンパクトな設計でスペースをとりません。

バキュームタンクユニット



ピーリングされたケーシングは、タンクに装備されたブローワーによりダストボックスへと運ばれます。セントラルバキュームシステムを採用されているお客様には、タンク無しで本体のみをご提供させていただきます。

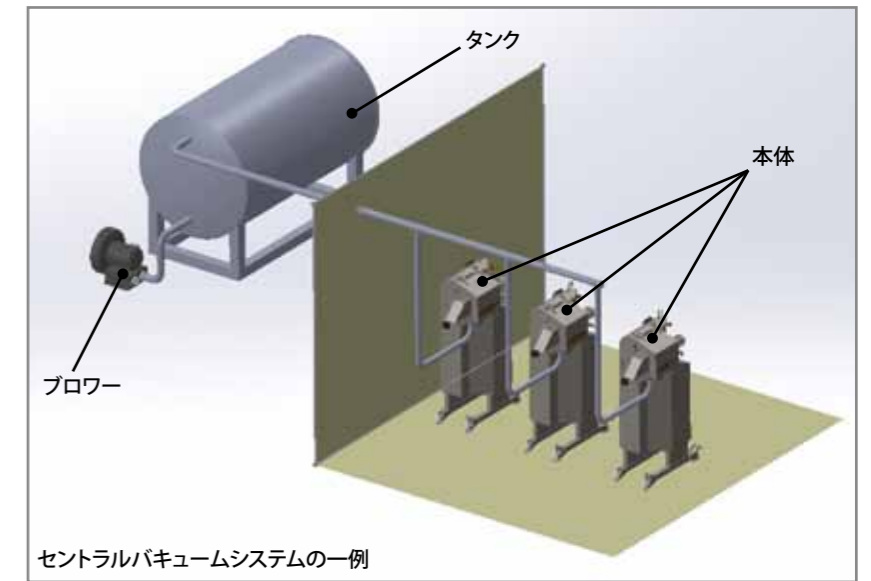

セントラルバキュームシステムの一例

優れたメンテナンス性

機械の背面に90%以上の開口面積を設けていますので、短時間で任意の場所にアクセスが可能です。また、万一の時のブローワー交換も簡単に行えます。



- ▶ **スチームセンサー(オプション)**
スチーム供給をピーリング時のみに限定し、コストを削減します。