

Solutions for today, Innovations for tomorrow.

真空原木充填機

VACUUM HAMLER 1320

バキュームハムラー1320



HITEC



www.hitec-jp.com

原木充填機の歩留まりを上げる為、充填する原木を真空にしてから充填する装置です。
 原木と原木の間に入りやすい空気を、真空室の中で抜く事により空気の混入をなくします。
 VH1320は従来のNH720より、長いハムの製作及び歩留まりアップを追及し熟成させ作り込んだ1台です。



真空原木充填機

VACUUM HAMLER 1320

バキュームハムラー1320



真空

真空室に原木を入れてから充填することにより、空気の混入をなくします。



簡単な洗浄・安全で衛生的

真空室背面を全開にしてプッシャー、上型、下型を外すことにより、原料の通過部分を全て洗浄することが出来、安全性・衛生性に優れています。



電気部品

電気部品を一箇所にまとめました。さらに電気部品を機械の上部に設置する事で、水がかかる事による電氣的不具合の発生を最小限にします。

使用対象範囲

ノズル、下型、上型などの交換により、φ95以下の製品に対応可能です。

レイアウト

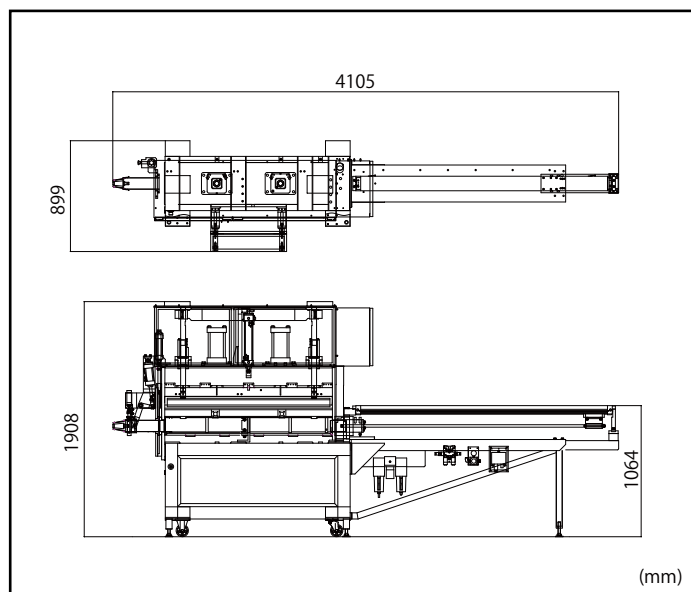

※ レイアウト寸法はオプション品を含みます。

仕様

	バキュームハムラー1320
高さ	1,908mm
ノズル高さ	900mm
幅	899mm (本体のみ) 1,677mm (真空ポンプ設置時)
長さ	4,105mm (製品寸法1mの時)
重量	約 1,300 kg 真空ポンプ約 260 kg
供給エア圧	0.65MPa以上
消費エア量	160 L / min
使用電力	3相 200V
ポンプモーター(W)	7.5 kW

※ 本仕様並びに装備は予告なく変更することがあります。
 ※ 上記の生産量は生産する製品、工場の生産能力その他の条件により変動します。

ハイテック株式会社

〒226-0026 神奈川県横浜市緑区長津田町2565-8

TEL 045-983-5000 FAX 045-983-0020

E-mail : eigyo@hitec-jp.com URL : www.hitec-jp.com

HITEC CO.,LTD.

20170608 Ver.4