

垂直型定压装置

HITEC

EQ-6V



EQ-6V垂直型定压装置

能保持从原料泵到充填机配管道的压力，从而能控制填充重量的稳定性。

定压装置的简介

关于定压装置，以空气压力使送肉泵到充填机供给部管道内的压力保持在一定范围，从而使填充部供料量保持稳定。从肉泵送出的原料，填充时会剩余原料反送回定压装置的汽缸内，待定压器内部汽缸满后，定压装置将自动把信号传送给送肉泵，使肉泵停止原料供应，而汽缸内部的原料将保持一定的压力被送到填充机。所以不必根据制品的不同调整肉泵的速度。当肉泵在刚启动时，因发生的压力不足、变速、填充速度的变动而产生的变动的影 响将降到最低水准。此外，此定压装置可以满足多台填充机的稳定的供料需求。



■ 外观图

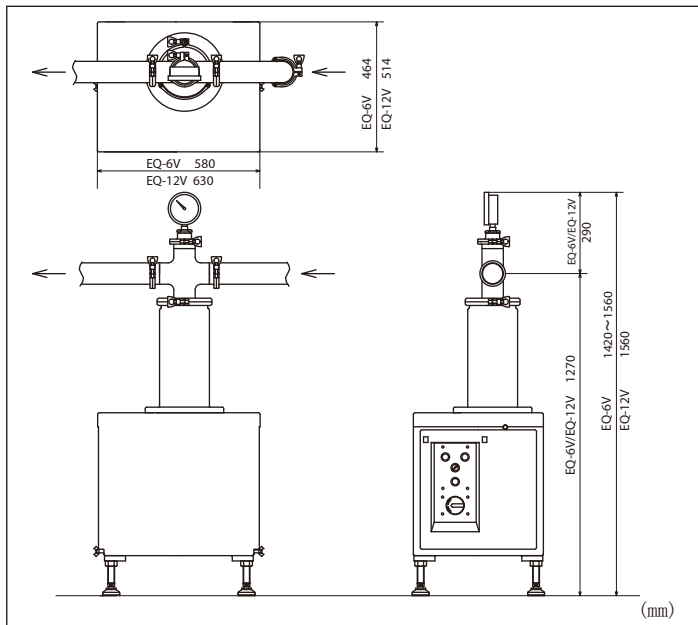

HITEC CO.,LTD.

海泰科株式会社

神奈川县横滨市绿区长津田町2565-8

PHONE : +85-45-983-5000 FAX : +81-45-983-0020

URL : <http://www.hitec-jp.com>

E-mail : sales@hitec-jp.com

压力的变动范围在±0.02Mpa以内

能吸收泵内部的脉动，从而使配管内的压力保持安定。也能使香肠充填机在充填时的香肠单重保持稳定。

原料不会受到损害

原料肉只在粗大的汽缸内进出，这样基本上不会让原料肉受到挤压，而且能防止原料温度的上升。



操作简单

操作时只需要设定定压装置的空气压力。

清洗简单卫生

汽缸内部的活塞能简单地拆除，原料通过部分也能全部清洗。设有排水口，使得设备能保持卫生。

其他种类

我公司还准备有水平型定压装置，以及汽缸容量为12L等种类。如果你有其他的需求，请随时与我们联系。我们将竭诚为您服务。

■ 规格

高度	1420~1560 mm
配管高度	1130~1270 mm
纵深	580 mm
宽度	464 mm
重量	200 kg
汽缸容量	6 公升
压力调整范围	0~0.6 Mpa
汽缸口径	160 mm
冲程	300 mm
接管部尺码	3S (外径 76.3 mm)
供给空气压力	0.65 Mpa 以上
管理定压流量	0~2,200 公升/分钟
定压精度	±0.02 Mpa 以内
空气消耗量 (最大)	485 公升/分钟
使用电力	11 W

※ 除上述规格外还有其他规格产品

※ 本规格会在没有预告的情况下更改

※ 接管部费用另付