

■ 规格

CP-2	
料斗容积	56 L
灌输能力 (80°C)	0.7 - 2.5 l/min
速度范围	60 - 300 rpm / 60 Hz
	50 - 250 rpm / 50 Hz
耗电量	1.8 kW
高度	1,878 mm
宽度	870 mm
长度	822 mm

※布局尺寸包含选配品。
 ※本规格和装备变更，恕不另行通知。
 ※上述生产量会根据生产产品，工厂生产能力，其他条件有所变动。

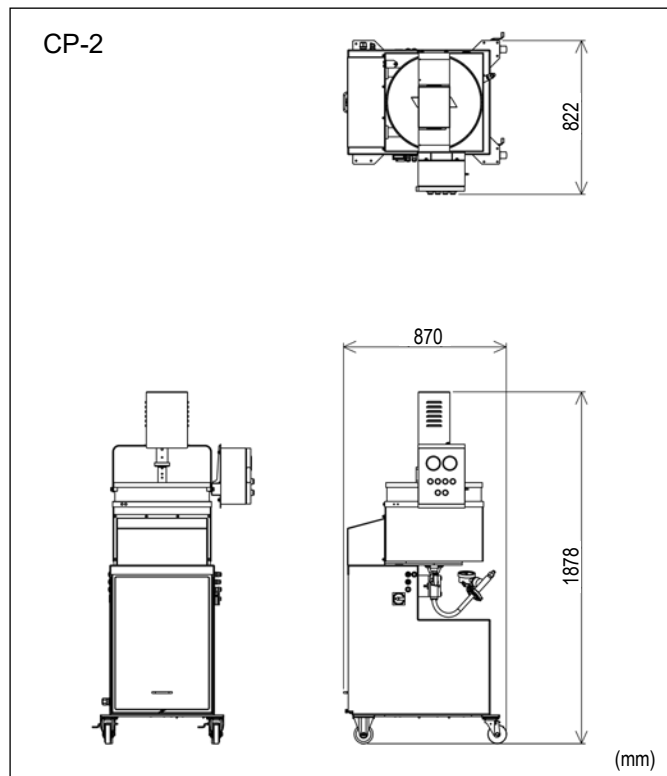

海泰科株式会社

神奈川県横浜市緑区长津田町 2565-8
 TEL: +81-45-983-5000 FAX: +81-45-983-0020
 E-mail: sales@hitec-jp.com
 URL: http://www.hitec-jp.com

海泰科 (青岛) 食品设备有限公司

山东省青岛市即墨区潮海街道天井山三路 285 号联东 U 谷 5#101
 TEL: +86-532-8750-8268
 E-mail: sales@hitec-cn.com
 URL: http://www.hitec-cn.com

HITEC CO., LTD.



用芝士或千岛酱生产夹心香肠！ 可充填特殊尺寸或大口径尺寸的夹心香肠！



注心充填泵 CP-2

注心充填泵是充填夹心肠中心物料的泵。
可以对接LINKWEL\M-10\M-20等海泰科产高速充填机进行夹心肠生产。
可进行夹心肠高速充填和大量生产。
抑制维护成本的设计。



操作箱
可通过CP-2的单独运行按钮进行与高速充填机的同步切换。



计量泵
考虑到各种各样的原料使用，采用齿轮计量泵。注重输出量的控制与香肠生产的定量的重要性。
考虑到易拆装与卫生方面的设计。



原料斗
原料斗装在水热式的加热槽中，可通过加热器对料斗外侧的水槽进行加热，确保高粘度原料具有流动性。可在操作箱上确认加热器的设定温度与水的实际温度，根据原料的状况设定温度。
原料斗中装有搅拌器，即使对芝士等高粘度原料也可使用加热器防止硬化。

与海泰科产高速充填机对接



连接管
使用专用配件与我司的高速充填机对接。连接简便。



专用充填管
采用专业设计的充填管。根据客户的需要提供合适的充填管。



专用程序
在高速充填机上安装CP-2专用的程序。注重便捷性。

海泰科产LINKWEL, M-10, M20等任何机型的高速充填机都可与CP-2对接，充填夹心肠。只要断开与CP-2的连接即可单独使用高速充填机，普通香肠和夹心香肠都可生产。



※照片右侧是夹心肠用CP-2和我司的香肠高速充填机『HITEC M-20X』的连接。

样本



25号纤维素肠衣的样本



25号纤维素肠衣的样本



20号纤维素肠衣，10节的螺旋状充填的样本



25号纤维素肠衣，32节的样本



18号纤维素肠衣，5节的样本



20号胶原蛋白肠衣，掺入麻辣酱肉糜的样本



20号胶原蛋白肠衣，花生酱充填样本



20号胶原蛋白肠衣，草莓酱充填样本