

Solutions for today, Innovations for tomorrow.

香肠高速定长定量充填机

 **JACKWEL**



HITEC



www.hitec-jp.com

新机型登场!

以成为世界上速度最快的灌肠机为目标而开发。



香肠高速定长定量充填机

JACKWEL

- 使用此机器，只需2人即可每分钟生产1000个以上定寸定量的天然肠。
- 无需使用定长模具链条，采用两只蝴蝶片和上下两条皮带实现天然肠衣的定长生产。
- 不使用定长模具链条，可以1mm单位设定产品的长度，长度可随意设定。
- 可人工穿肠衣进行胶原蛋白肠的生产。



方便使用的显示器功能

- 产品品种切换简单
- 功能性的生产管理画面
- 简单易懂的维护信息



充填管旋转盘

- 充填过程中将肠衣套入空出的充填管上
- 缩短了羊肠衣充填时机器的停止和待机时间
- 自动开始充填下一个肠衣

一般来说，充填速度越快，次品率会越高。可以通过提高充填管旋转盘的运转率来降低填充速度，即可实现不降低生产量的前提下降低次品率。

布局

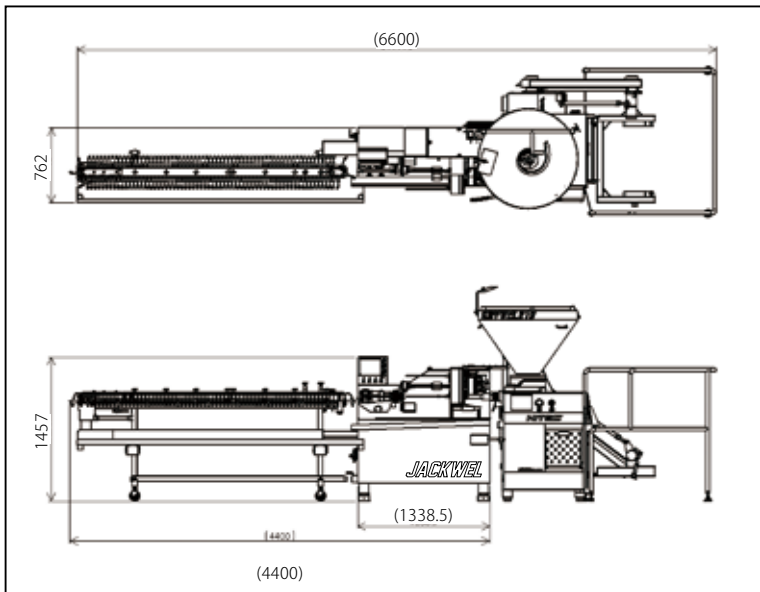

规格

	JACKWEL
最大生产量	1,000个/分 (目标)
产品长度	25 ~ 1,200 mm
肠衣及直径	13 ~ 36 mm
高度	1,457 mm
宽度	762 mm
长度	4,400 mm
机器重量	500 kg
使用电力	3相 200V 4.2kW (不包含STUFFWEL真空充填机)
空气使用量	0,5 Mpa (75psi)

※本规格和其中装备随时都有可能无条件变更。
※上述生产量随生产的产品，工厂的生产能力或其他条件发生变动。

HITEC CO.,LTD.

海泰科株式会社

神奈川県横浜市緑区长津田町 2565-8
TEL : +81-45-983-5000 FAX : +81-45-983-0020
E-mail : sales@hitec-jp.com
URL : http://www.hitec-jp.com

海泰科(青岛)食品设备有限公司

山东省青岛市即墨区潮海街道天井山三路 285 号联东 U 谷 5#101
TEL : +86-532-8750-8268
E-mail : sales@hitec-cn.com
URL : http://www.hitec-cn.com



读取QR码并观看视频。