

■ 布局

STUFFWEL 219L

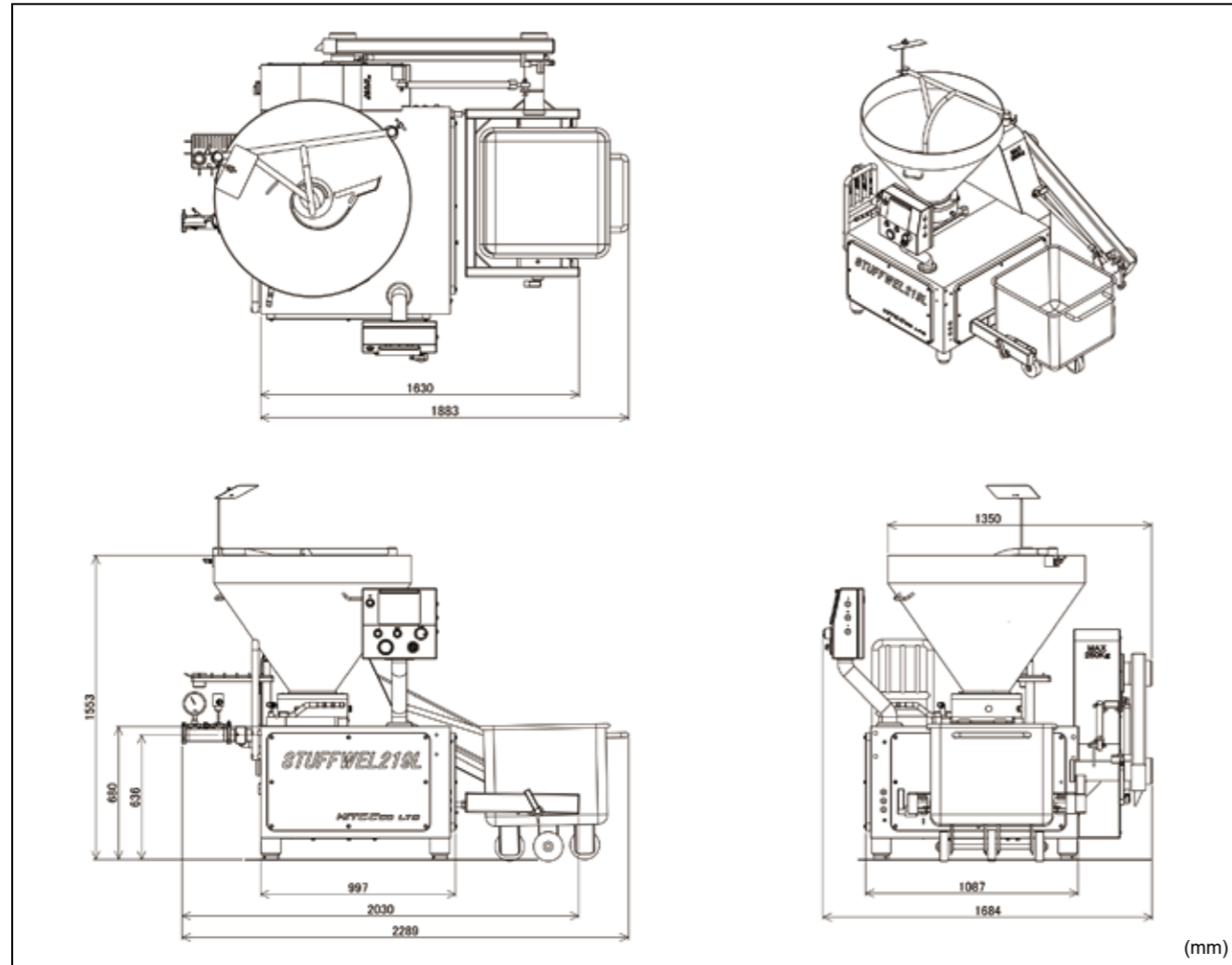

※布局尺寸包含选配品。

■ 规格

	STUFFWEL 219L	STUFFWEL 219L + 提升机
最大充填能力	3,000 kg / 小时	
最大充填压力	40 bar	
定量范围	4.0g ~ 9,999.9 g	
料斗容量	300 L	
高	1,553 mm	1,553 mm
宽	1,265 mm	1,684 mm
长	1,399 mm	2,030 mm
重量	約 700 kg	約 925 kg
耗电量	3相 200V 4.8 kW	3相 200V 6.25 kW

本规格和装备变更，恕不另行通知。上述生产量会根据生产产品，工厂生产能力，其他条件有所变动。

海泰科株式会社

神奈川县横浜市绿区长津田町 2565-8
 TEL : +81-45-983-5000 FAX : +81-45-983-0020
 E-mail : sales@hitec-jp.com
 URL : https://www.hitec-jp.com

海泰科（青岛）食品设备有限公司

山东省青岛市即墨区潮海街道天井山三路 285 号联东 U 谷 5#101
 TEL : +86-532-8750-8268
 E-mail : sales@hitec-cn.com
 URL : https://www.hitec-cn.com

HITEC CO.,LTD.

Solutions for today, Innovations for tomorrow.

低座式食品真空输送泵

STUFFWEL 219L



www.hitec-jp.com

不断追求技术创新的海泰科充满信心地推荐,
高性能·高精度的食品真空输送泵!

料斗高度变低,更易于确认残留肉料.
在顶棚低的工厂里也可以设置.



低座式食品真空输送泵

STUFFWEL 219L

可实现海泰科制高速香肠充填机LINKWEL, MACHWEL的
稳压运转。
也适用于肉饼成型机, 饺子成型机等的肉料输送, 粘性物体的供给。



- ▶ 有效防止原料温度的上升, 不损伤肉料
海泰科最新的叶片泵可以防止投入原料温度的升高, 在不捏揉原料的前提下无损伤地定量排出。
- ▶ 准确的重量控制。
采用最先进的伺服系统可提供精确的重量控制和实现了非熟练者也可轻松处理的可操作性。
- ▶ 去除空气辅助原料供给的真空装置
海泰科的真空系统可排出叶片泵单元内的多余空气, 使其达到真空状态, 实现了料斗内原料的顺畅流动和高品质的香肠生产。无多余的管道连接, 原料损失最小化。



▶ 易操作的显示屏功能。
机器导入后, 为了使任何人都可立即使用, 采用简单易懂的日本制, 日语 (中文) 画面结构。



▶ 功能性的生产管理画面。
可以从显示屏中轻松读取生产所需的数据。



▶ 简单易懂的维护信息。
显示屏上显示操作中发生的问题, 以及问题发生点, 能在最短的时间内完成维修。

选配



▶ 稳压装置 (PID装置) · 压力计
可给后续机械稳压输送原料。



▶ 带螺旋送料器的可倾倒料斗。
料斗内部有螺旋进料器, 不会浪费原料。另外, 料斗可倾倒, 清洗也很简单。

和海泰科制高速充填机连接的例子

STUFFWEL采用PID控制, 可以控制输肉压力, 也可以作为输肉泵进行使用。
左面布局图是与海泰科的香肠定量充填机2台MACHWEL连接的例图, 可与多台充填机连接。当然也可以和LINKWEL进行连接。

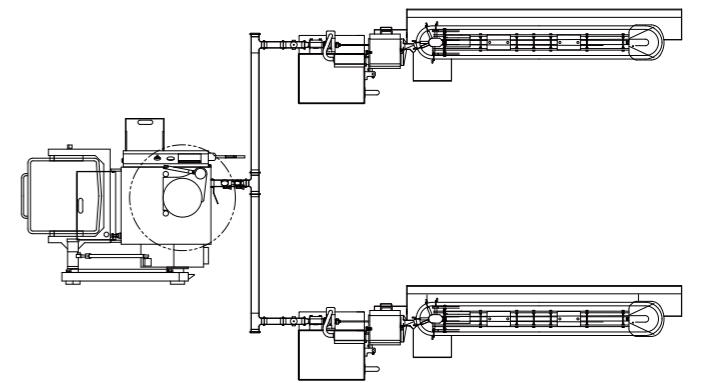

为成型生产线供料的布局图



供料到饺子或者肉饼成型生产线的料斗中。
激光感应器计量料斗内残留量, 变少时自动供给, 变满时自动停止。