

Solutions for today, Innovations for tomorrow.

真空原肉块充填机

◀ **真空 HAMLER 1320**



HITEC



www.hitec-jp.com

为了提高原木火腿充填机的成品率，先把原料抽真空后再充填的装置。
原料和原料之间容易进入空气，在真空室中抽出空气，消除了空气混入。
VH1320跟以前的NH720相比，是在追求长火腿制作以及成品率提高的成熟技术下所制造的设备。



真空原肉块充填机

真空 HAMLER 1320



真空

因为使用原料放入真空室后再进行充填的方式，消除了空气的混入。

使用对象范围

根据灌装管，上，下模等的更换，
可以对应生产 $\phi 95$ 以下的产品。



清洗简单安全卫生

真空室背面可以完全打开，推杆，上，下模脱卸后，原料的通过部分可全部清洗，安全性·卫生性更加出色。



电气部件

电气部件统一到一处，并且将电气部件安装在机器的上部，因此将进水引起的电气故障发生率降到最小限度。

■布局

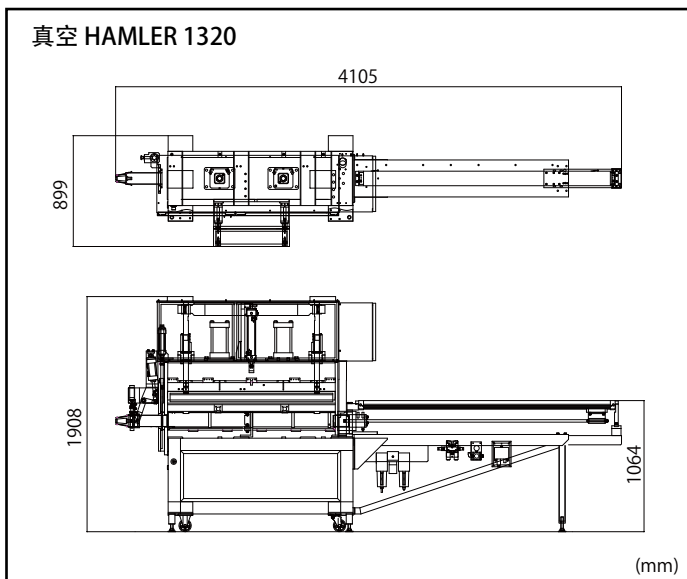

※布局图尺寸包括可选产品

■规格

	真空 HAMLER 1320
高度	1,908 mm
灌装管高度	900 mm
宽度	899 mm (本体) 1,677 mm (带真空泵的情况下)
长度	4,105 mm (产品尺寸在1m的情况下)
重量	约 1,300 kg 真空泵 约260kg
供给空气压力	0.65 MPa 以上
消耗空气量	160 L / min
使用电力	3 相 200V
泵马达 (瓦)	7.5 kW

※本规格和装备变更，恕不另行通知。
※以上的生产量根据生产的产品、工厂的生产能力以及其他条件而变动。

海泰科株式会社

神奈川県横浜市绿区长津田町 2565-8
TEL : +81-45-983-5000 FAX : +81-45-983-0020
E-mail : sales@hitec-jp.com
URL : http://www.hitec-jp.com

海泰科 (青岛) 食品设备有限公司

山东省青岛市即墨区潮海街道天井山三路 285 号联东 U 谷 5#101
TEL : +86-532-8750-8268
E-mail : sales@hitec-cn.com
URL : http://www.hitec-cn.com

HITEC CO.,LTD.