

真空LINKWEL + 通用挂肠机

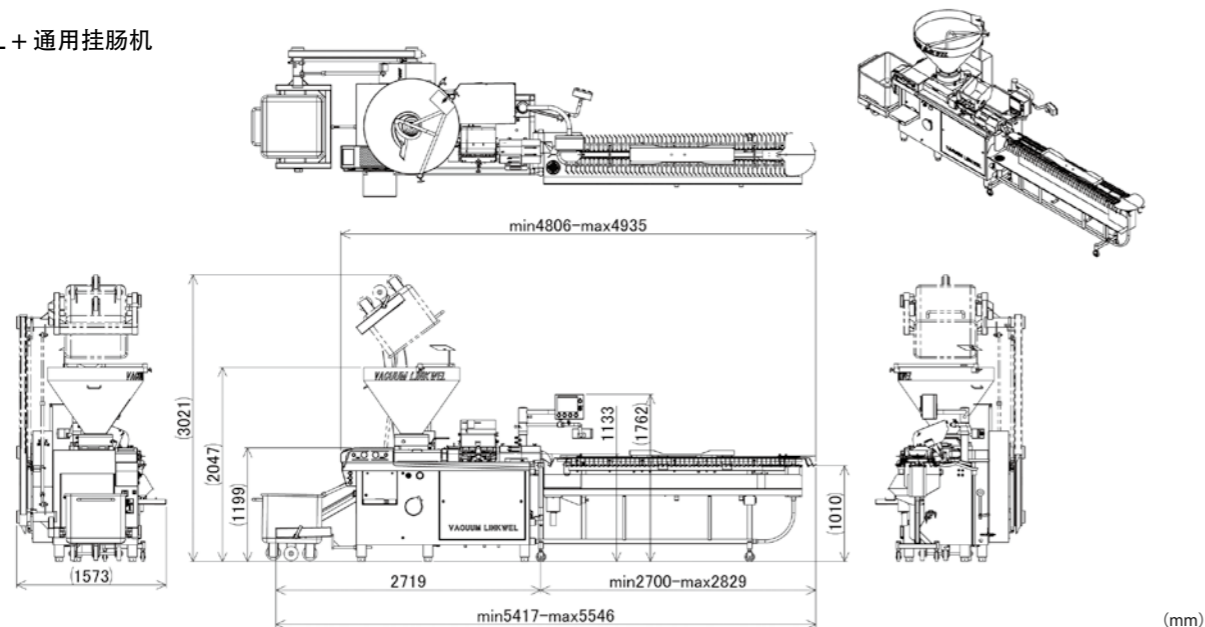

■规格

最大生产量 ※随肠衣品质、产品尺寸、重量、工厂条件，进行变化		产品长度 ※根据选项单元，可以设定更长尺寸	
胶原蛋白肠衣	最大 2,000个/分钟	2 cm ~ 32 cm 以上	
胶原蛋白肠衣	最大 3,000个/分钟		
天然肠	最大 1,000个/分钟	3 cm ~ 22 cm 以上	
肠衣尺寸		真空LINKWEL	
肠衣以及直径	羊肠衣	14 mm	~ 25 mm
	猪肠衣	26 mm	~ 36 mm
	胶原蛋白肠衣	13 mm	~ 36 mm
	纤维素肠衣	13 mm	~ 40 mm
肠衣缩套最大长度	羊肠衣	180 mm	
	猪肠衣	180 mm	
	胶原蛋白肠衣	320 mm	
	纤维素肠衣	355 mm	
产品长度			
机器尺寸与重量		真空LINKWEL + 挂肠机	
高度	2,047 mm		
灌肉管高度	1,133 mm		
最长	5,546 mm		
宽度	1,573 mm		
机器重量	1,530 kg		
料斗容量	300 L		
实测值 (机器尺寸与重量)		真空LINKWEL	通用挂肠机
高度	2,047 mm		1,205 mm
最长	2,719 mm		3,050 mm
宽度	1,573 mm		530 mm
机器重量	1,400 kg		130 kg
机器的必要条件			
电力消耗		3 相 8,500 W	
空气	气压	520 kPa (5.2 bar)	75 psi
	消耗量	1 L, (1,000 cm³) 每分钟	60 in³ 每分钟
水分	品质	飲料に適した水	
	水压	280 - 410 kPa (2.8 - 4.1 bar)	40 - 60 psi
	消耗量	1 L, (1,000 cm³) 每分钟	60 in³ 每分钟

※ 本规格与其中装备有可能不作预告进行变更。
 ※ 以上的生产量是随生产的产品、工厂的生产能力以及其他条件发生变动。

HITEC CO.,LTD.

海泰科株式会社

神奈川县横浜市绿区长津田町 2565-8
 TEL : +81-45-983-5000 FAX : +81-45-983-0020
 E-mail : sales@hitec-jp.com
 URL : http://www.hitec-jp.com

海泰科(青岛)食品设备有限公司

山东省青岛市即墨区潮海街道天井山三路 285 号 联东 U 谷 5#101
 TEL : +86-532-8750-8268
 E-mail : sales@hitec-cn.com
 URL : http://www.hitec-cn.com



读取QR码并观看视频。

20220510 Ver.10

Solutions for today, Innovations for tomorrow.

天然人工肠衣香肠真空高速定长定量充填机

真空 LINKWEL



真空LINKWEL 专利申请中

「胶原蛋白,纤维素,猪,羊肠衣对应型」
 「猪,羊肠衣专用型」



www.hitec-jp.com

真空灌装机与高速自动灌装机的一体化
 ⇒ 减少输送管内的残留肉量，可以在小空间内安装

猪，羊肠衣可以高速灌装

胶原蛋白，纤维素肠衣可以自动装
 ⇒ 裁减胶原蛋白，纤维素肠衣的装肠衣作业人员



天然人工肠衣香肠真空高速定长定量充填机

真空 LINKWEL

以前，与香肠灌装机不同，另外还需要送肉泵，但是自从真空灌装机与等长灌装机一体化后，合成1台，可以完成等长的天然肠衣以及人工肠衣的香肠高速灌装。

送肉泵与等长灌装机形成一体化，节省安装空间，输送管大幅缩短，可以减少残留肉量，提高肉的品质。

因为从以往的齿轮泵改为叶轮泵计量，肉的绞磨被大幅减少，产品品质得到提高。

真空灌装机可以单个使用，对于玻璃纸肠衣与塑料肠衣的压制火腿，与称之为博洛尼亚香肠的粗大产品也可以进行等量灌装。

根据采用耦合链条，耦合皮带，可以连续高速灌装等长且等量的香肠。

日本制作的程序，无论谁都能够进行简单操作、获取生产数据。



简单的操作切换

易使用的监控功能
 简单且易理解的画面构造，以便机器导入后，谁都可以马上使用。



粗大产品灌装

安装直通灌肉管（无扭结）在送肉泵出口，可以进行粗大产品的灌装。



固定的香肠排出系统

从固定的排出托板上滑落下的香肠，可以高速并正确地挂到水平的挂肠机的挂钩上。因此不可能旋转与运转地排出的天然肠衣香肠变成可以高速地挂到钩上。挂钩为挂杆易插入，挂着的香肠易取出的形状。



叶轮泵

海泰科最新的叶轮泵，防止投入的原料温度上升，在不损伤与绞磨肉的情况下等量输出。



不使用送肉齿轮（磁铁过滤器）

不损伤肉，可以等量灌装高品质，口感好的香肠产品。

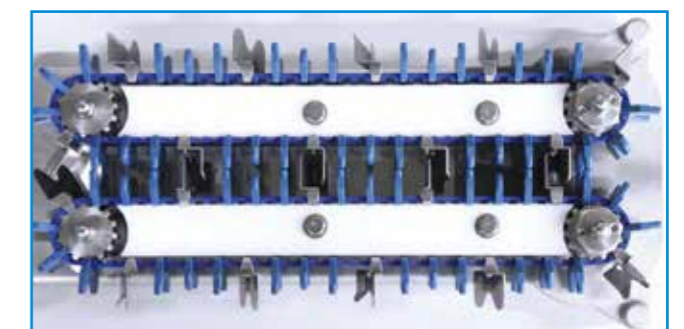

耦合皮带

根据耦合皮带的蝴蝶片的间隔，变更生产产品的长度。产品长度从最短2cm起1cm间隔可以制作。



可选，可以产品的0.5cm单位进行耦合皮带的制作。